

四庫全書

子部

欽定四庫全書

圖書編卷一百十八

明 章潢 撰

古陣法叙

古陣法圖籍皆錄舊記所傳風后握奇圖云初受之於玄女佐黃帝破蚩尤於涿鹿其文本三百六十字鎮名而已其後太公又增填之漢武帝令丞相公孫弘敷演其義授霍光常習八陣於長樂館而輔少主

以今天下史稱諸葛亮推演八陣圖得其新意今夔州之南北崖沙中累石為八陣形勢凡八行行相去二丈桓溫伐蜀路由之僚佐觀之無能知者視之曰此常山蛇勢也晉馬隆征西羌依八陣法且戰且行誅斬萬計遂復涼州以此論之公孫弘既已討論諸葛亮又能推演桓溫知其率然其後馬隆依以破敵則八陣之用無廢矣唐李筌所載八陣圖配四正四奇之位於八卦其形天圓地方風銳其首雲左右向

而垂飛龍盤屈虎張兩翼蛇宛轉鳥翔為突擊之勢
定而不變及觀握竒經義則簽盡出臆度殊乖本文
經曰天地前衝為虎翼風為蛇蟠天地後軸為飛龍
雲之目變之則為龍虎蛇鳥之名所謂竒亦為正正
亦為竒出則就列歸則復列正合此義也其圖已亡
今載其經以俟識者宗陣法之始也

欽定四庫全書

卷一百十八

黃帝所傳風后握奇陣圖

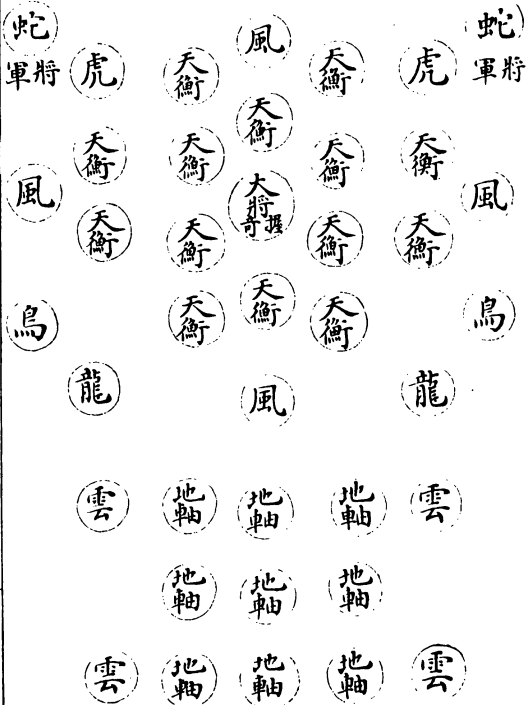

右握奇經雖其圖不傳久矣今採其說列而為圖恐未必與古合更俟識者參訂之

金鼓旌旗數

角音二 初警衆 末收衆

草音五 一特召 二結陣 三鬪 四赴 五急鬪

金音五 一緩 二止 三退 四背 五急背

麾色五 一黑 二黃 三白 四赤 五青

旗法八 一天黑 二地黃 三風赤 四青雲

五天前上黑下赤 六天後上黑下白

七地前上黑下青 八地後上黃下赤

二革二金為天三革三金為地二革三金為風三革
二金為雲四革三金為龍三革四金為虎四革五金

為鳥五革四金為蛇

此八陣各用
金鼓之制也

其金革之間加一

角音者在天為薰風在地為薰雲在龍為薰鳥在虎
薰蛇加二角音者全師進東加三角音者全師進西
加四角音者全師進南加五角音者全師進北靴音

不止者師不整金革既息而角音不止者師並旋天

圓不動

前為右
龍為左

天地四望之屬是也風象天居兩端

其次風其次雲在左右相向是也公孫弘曰地為靜

地方布風雲各在後衡之前天居兩端其次地居中

間兩地為北是也地為動天為從天陣變為地陣或

即張形布勢破敵攻圍不定其形故為動也雲象龍

縱布兩天兩天次之縱布四地四地次於天後縱布

四風挾天地之左右天前衡居其左雲居端人多傳

韓信注釋者與此微有差異而有范蠡樂毅之說相
雜今亦錯綜於其中

公孫弘解續說
之意謂之上語

其於部隊或三

或五或三十或五十陣圖如此變通由人其八陣用
方圓陣法以寡禦衆面面相向背背相承騎出其間
出騎突擊馬隆以三千步卒敗羌萬騎用此術也

按古所傳握奇經云出於風后即廖廓莫考然兵乘
之法實自黃帝至周為尤詳北周族黨州鄉之間隱
然有勝兵焉天子無事歲三田以供三品王親執路

鼓教以坐作進退不用命者隨儻之凜凜若臨師然
夫惟不以獵戲也乃其不以兵戲與甘誓牧誓左右
步伐丁寧告戒皆先為不可勝故能決勝第不至詐
如後世耳謂帝王無兵者誣也武侯八陣實出握奇
法倣於井田善兵者莫能窮謂後世之法又加於古
昔者淺矣

握機奇正圖

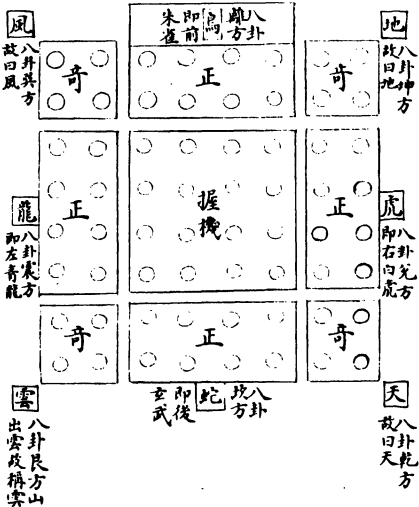

大正...

圖書編

握機經

凡一十九字乃風后握機經古文也黃帝立井田之法因以制兵為握機陣法破蚩尤於涿鹿之野其臣風后實佐為萬世兵法之祖

天地風雲龍虎鳥蛇四為正四為奇餘奇為握機此八陣方位四方龍虎鳥蛇當震兌坎離之位為正兵四隅天地風雲當乾坤艮巽之位為奇兵其餘奇零之兵大將居中所握猶弩之有機故曰握機易範

曰以內制外必重輕之勢足以相權而無尾大不掉之患寧使之有餘不可使之不足也先出後躡棲盛擊虛潛見出入惟變所適故無一定之數昔人有泥八陣之名因謂八人為伍八伍為隊八隊為部八部為將八將為軍每圖皆虛其中遂使大將居中而無所握是尚得為兵制也哉不知陣名雖八陣數實九惟中之所握倍於外四正四正之兵倍於四隅所以為居重馭輕之勢也

此圖名握機後圖名握奇而陣之隊伍稍異茲兩存之以備攷

八陣圖總叙

夫寇不可與並生兵之不可弛也不教而戰是謂棄之師出以律否臧凶是故訓兵以禦敵申律以練兵安不忘危之義也八陣者象八卦以定位因井地而制形兵之紀律也武侯推演盡得其妙司馬懿之所以甘受辱而不敢輕出也自今觀之天有衡地有軸

前後左右衝風雲之列四隅八陣之定位也却月環
衛於後所以應八陣而為之羽翼也天覆出於南地
載出於北雲垂變於東風揚變於西東南之變為龍
飛西北之變為龍翼蛇蟠於西南鳥翔於東北却月
則隨方分陣應之不滯乃間隊分兵聯絡互發其中
之八陣却月固自若也是定位辨方設伏為援奇正
之體也因敵變陣形由方遷遊以擁衛正以迭出奇
正之用也奇正之相生端倪莫測小大視乎衆進退

因乎敵散之有經聯之若一勞逸既均強弱適用兵
之紀律孰有善於八陣者乎武侯既往世鮮有洞其
趣者雖師律提綱具載圖設而遺却月夫遺却月則
無遊兵何以為聲援而取勝乎

八陣圖

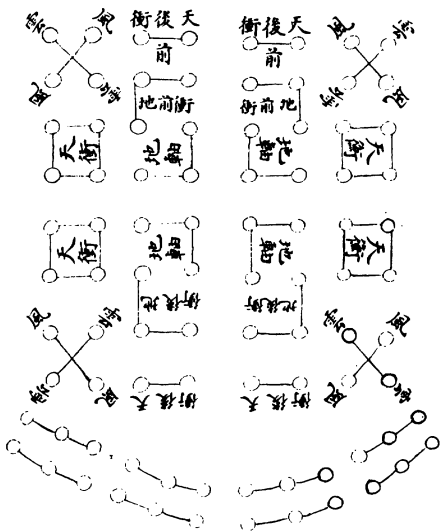

陣四十二兵遊

握奇經曰四為正四為奇餘奇為握奇或總稱之先
出遊軍定兩端天有衝地有軸前後為風左右為雲
風輔於天雲輔於地衝重列各四隊前後之衝各三
隊風居四維故以圓軸重列各三隊前後之軸各三
隊雲居四角故以方天居兩端地居中間總有八陣
陣訖遊軍從右躡其敵或警左或警右聽音望麾以
出四奇天地前衝為虎翼風為蛇蟠圍繞之義也虎
居於中張翼而進蛇居兩端向敵而蟠以應之天地

後軸為龍飛雲為鳥翔突擊之義也龍居於中張翼而進鳥拔兩端向敵而翔以應之高氏子略曰風后握竒經三百八十四字其妙本乎竒正相生變化不測蓋潛乎伏羲之畫所謂天地風雲龍鳥蛇虎則其為八卦之象明矣蓋註竒讀如竒偶之竒則尤可與易準諸儒多稱諸葛武侯八陣唐李衛公六花皆出乎此唐裴緒之稱又以六十四卦之變其出也無窮若此則所謂八陣者八卦之統爾焦氏易學卦變至

於四千九十有六奇正相錯變化無窮是可以名數
該之乎然觀太公武韜且言牧野之師有天陣有地
陣此同出於握奇而又有入陣焉此又出於天地之
外者非八陣六花所能盡也獨孤及作風后八陣圖
記有曰黃帝順煞氣以作兵法文昌以命將風后握
機制勝作為陣圖故八其陣所以定位衡抗於外軸
布於內風雲負其四維所以備物也虎張翼以進蛇
向敵而蟠飛龍翔鳥上下其勢所以致用也至若疑

兵以固其餘地遊軍以索其後列門具將發然後合
戰弛張則二廣迭舉犄角則四正皆出圖成罇俎帝
用經略北逐獯鬻南平蚩尤遺風冥冥神機昧昧唐
天寶中客有得其遺制於黃帝書之外篇裂素而圖
之按魚復之圖全本於握機蹟其妙窮其神者武侯
而已

師律提綱曰黃帝因井田以制兵井分四道八家共
之其形井字開方九馬五為陣法四為閒地虛其中

大將居焉環其四面諸部連繞此黃帝之陣法也風后因之以乾坤艮巽四閒地為天地風雲四正以水火金木方向為龍虎鳥蛇四奇此風后之陣法也其陣制或六十步或六百步或千二百步而為開方之形或以奇為正或以正為奇奇正相生如循環之無端不可終窮也自是而降寥寥數千百年間世莫達其蘊奧惟諸葛孔明善推演其法故於平沙之上壘石為紋縱橫皆八其法六十四陣天衡十六陣居兩

端地軸十二陣居中間天前衝四陣居右後衝四陣
居左地前衝六陣居前後衝六陣居後風八陣附天
雲八陣附地合為八陣天衝并前後衝二十四陣合
風八陣為三十二陽地軸并前後衝二十四陣合雲
八陣為三十二陰遊兵二十四陣在六十四陣之後
凡行軍結陣合戰設疑補缺全在遊兵天地之前衝
為虎翼風為蛇蟠兵家先陰以後為前又風從虎虎
與蛇皆陰數同衛西北也天地之後衝為龍飛雲為

鳥翔兵家後陰以左為後又雲從龍龍與鳥皆陽數
同衛東南也以天地風雲為四正以龍虎鳥蛇為四
奇謂八陣也每以二陣相從一陣之中又有兩陣一
戰一守中外有輕重之權陰陽有剛柔之節彼此有
虛實之地主客有先後之數所謂陣間容陣隊間容
隊以前為後以後為前進無速奔退無遽走擊首則
尾應擊尾則首應擊其中央則首尾俱應此桓温所
謂常山蛇勢也及夫蜀地險窄道出斜谷則裁之為

六至唐李靖因之為六花陣此陣之大畧也

嚴陵計饒曰八陣圖有三一在沔陽一在廣都一在瞿塘而沔陽廣都者世莫覩獨瞿唐者在白帝城西魚復平沙之上每四月末至十月中則江漲所沒不可得見冬春復出如故信哉杜詩有云江流石不轉非虛誕也

推演八陣始於隊伍而成營陣

○武經總要凡百人曰隊二隊曰官二

官曰曲二
曲曰部

伍者五行生成之數也陣者八卦之象也

八卦之象生於太極太極生兩儀兩儀生四象生八卦故將臺左列四陣右列四陣兩儀之象也左前十

六隊左後十六隊右前十六隊右後十六隊四象之四象也南八隊北八隊東八隊西八隊南東八隊東

北八隊西南八隊西北八隊八卦之象也遊兵者二十四氣之象也合圖

環伏於後二層却月其義未顯惟變圖分為兩哨左列十二陣右列十二陣宛若天道之周旋然則十四

陣者對待之陰陽也二十四陣者流行之陰陽也易有交易變易之義而八陣有分合變合之精所

以五人為伍十伍為一隊加五旗軍而五十有五終

於生成之數也天一地二天三地四天五地六天七地八天九地十天數二十有五地數

三十凡天地之數五十有五八隊為一陣有四百四

所以成變化而行鬼神也

十人 每隊以五十人乘之 八陣為一部有三千五百二十人

而為小成可變陣也 每陣四百四十人乘之其却月遊兵不載馬即一變而為天覆

地載二陣回營已畢又二變而為風揚雲垂二陣回營已畢又三變而為龍飛虎翼二陣回營已畢又四

變而為鳥翔蛇蟠二陣是也 八部為一將有二萬八千一百六十人

而為中成八陣齊可觀也 每小成三十五百二十人加遊兵一千三百二十八

人以全隊出攻全隊留守南一部變天覆一陣北一部變地載陣東一部變雲垂陣西一部變風揚陣東

南一部變龍飛陣西北一部變虎翼陣東北一部變鳥翔陣西南一部變蛇蟠陣遊兵却月於外有變仍

分兩哨一 ○ 其號令約束前後左右大小將士各從

守一攻 其局特入門中軍專設守警權命恣由

中將以制治焉其所以謂天地風雲為四正龍虎鳥蛇為四奇者豈兵家策應而有常形哉如八面有警則八面正兵為正遊兵為奇如四面正向有警則四面正兵夾擊豈非以謂奇乎如四隅有警則出四正兵夾擊豈非以謂正亦以為奇乎是以活物隨形應變以勢非知道者其能然哉終於六十

四卦也八將為一軍有二十二萬五千二百八十人

而為大成故韓信曰多多益善

每中成二萬八千一百六十人加遊兵一

萬五百六十人共有三十萬九千七百六十人以前隊出攻前隊留守南一將變八陣東西四隅各變八陣遊兵一休中成分列隨機應變號令約束前後左右大將士各司其局特入門中軍專設守警權命悉由大將以裁成焉其布列營陣以將臺左列四陣右列四陣

分作兩層駐劄而為小將左列四部右列四部亦分
兩層而為中將左列四將右列四將亦分兩層而為
大將其制陣以為千人可布六花陣每面用六十步

六華陣起於李靖外六軍一曰前鋒一曰後軍一曰
左虞候一曰右虞候一曰左箱軍一曰右箱軍環而
圍之象六出華中軍為奇外六軍為正內分三道其
隔落鈎連曲折相對與八陣者同但八陣音方陣也
六華陣者
圓陣也 以小成三千五百二十人布八陣每面用

一百二十步以中成二萬八千一百六十人每面用
六百步以大成二十二萬五千二百八十人每面用

一千二百步

此言一面開方所用地步

其小成每隊相離十八步

中成每隊相離八十六步大成每隊相離一百七十

二步

此言四方相離步則

內餘步數加中軍而為閏也

小成小將居之

中成中將居之大成大將居之是謂握奇之說也或本握機

以天後衝四隊東北

西北風雲各二隊定作一號以地後衝四隊東北西

北風雲各二隊定作二號以後地軸地後衝各二隊

左右後天衝各二隊定作三號以後地軸四隊左右

後天衝各二隊定作四號以前地軸四隊左右前天

衝各二隊定作五號以前地軸地前衝各二隊左右
前衝各二隊定作六號以地前衝四隊東南西南風
雲各二隊定作七號以天前衝四隊東南西南風雲
各二隊定作八號書於本隊旗上布列下營不得錯
亂聞中軍舉號每陳皆間隊一二五六號先出三十
六步止單擺開戰畢仍收作八陣為第一陣二次舉
號三四七八號出過第一陣前三十六步止單擺開
戰畢收作八陣為第二陣三次舉號第一隊又間隊

每陣出五六號過第二陣前三十六步止單擺開戰
畢仍收八陣為第三陣四次舉號第三陣又間隊每
陣出七八號過第三陣前三十六步止單擺開戰畢
仍收作八陣為第四陣次視中軍舉起火點鼓每陣
又間隊一三五號不動二四六八號出前行十八步
止天前衝四陣居前天後衝四陣居後天衝十六隊
居兩端地軸十二陣居中間地前衝六陣居前地後
衝六陣居後風八陣居四維雲八陣居四角自然而

成八陣之規也

直衝南前一向之法如遇左右後有警亦依前例定號以次壘衝則不雜

亂而行陣始整矣

遊兵二十四陣分列兩哨每哨十二陣三

陣定作一號共作四號分列兩層進止開闔間隊與八陣皆同惟下營之際掣環於後而伏之取勝衝擊

全在乎遊兵也

下營之時十二陣為一層共為二層以候遣用若分變各陣聽天驚聲即

時分列兩哨左哨十二陣如變天覆陣一號却月二號擊伏地載陣四號却月三號擊伏餘陣詳具分撥圖兩哨項下亦量隊內兵士眾寡全隊間隊分變守攻惟勤練勇悍者可充選鋒其實乃奇兵也

四衝三成分撥圖說

按圖說曰八陣為一部而為小成八部為一將而為中成八將為一軍而為大成是故三成者統同辨異之義也舉小成而中成可推也由中成而大成可推也譬之元氣雖無所不貫而耳目手足各有其司理一分殊兵法之所以為奇也舊圖舉小成以見例其詳不可悉聞也是故四衝者壘陣合體間亂而不亂之例也小成者分門立壘之詳也分檢者括八陣之用通進止之方緣義立圖因圖審機武侯之兵法不可推乎

成

之

圖

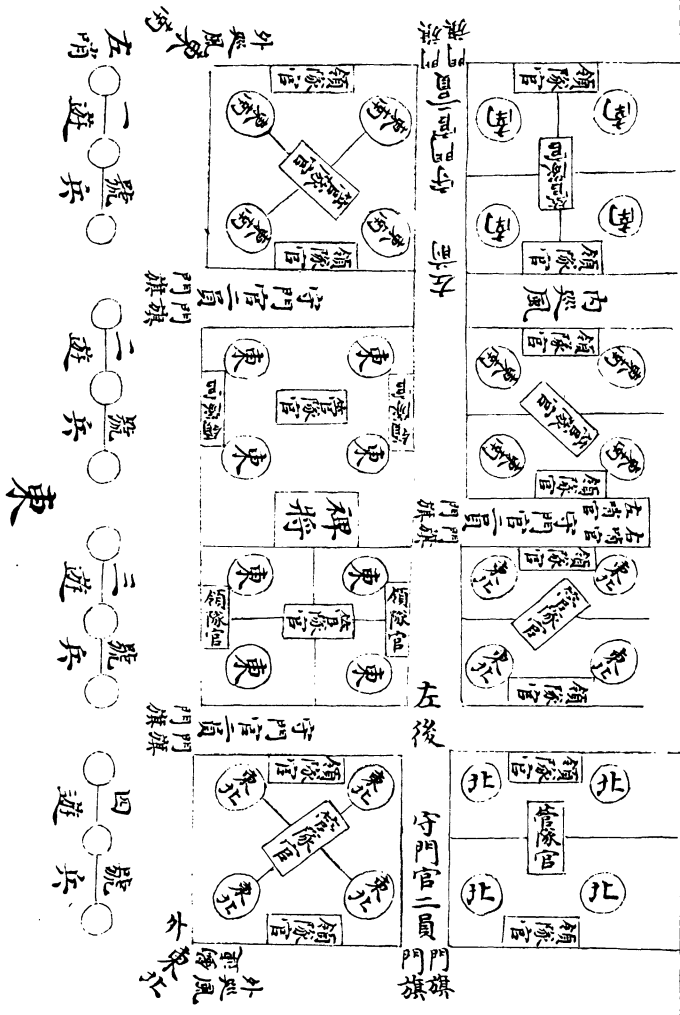

東

左哨
一遊
號
兵

二遊
號
兵

三遊
號
兵

四遊
號
兵

外巡風

門旗

門旗

門旗

外巡風

門旗

門旗

門旗

門旗

門旗

門旗

八陣中

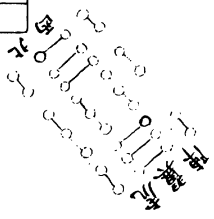
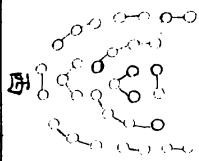
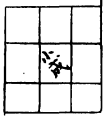
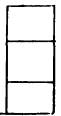
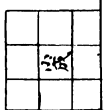
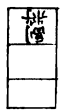
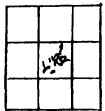
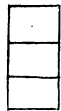
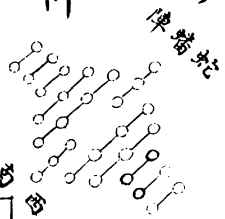
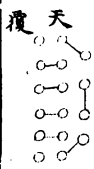

陣

成之圖

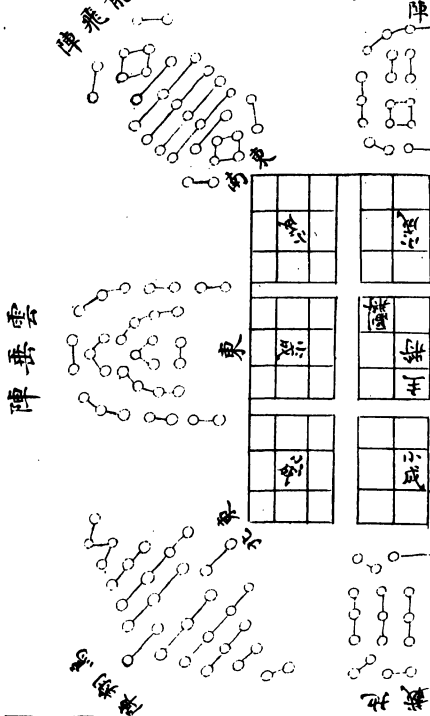

八陣大

西

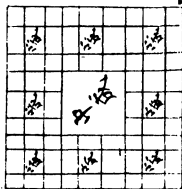

西

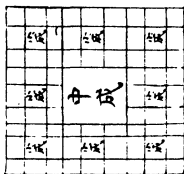

西

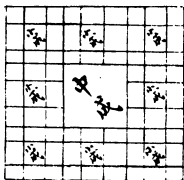

大陣大

圖書編

二二

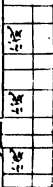

成

南

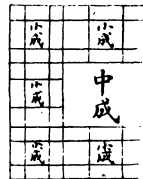
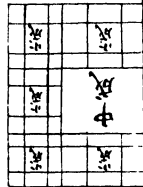

北

之

圖

南東

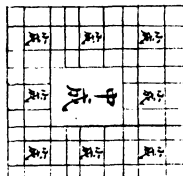
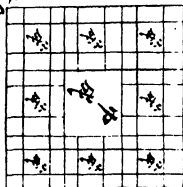

東

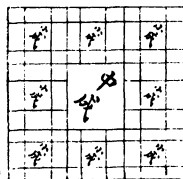

北

四正變例

如南方有警南一將出四部天覆陣屬副統領之各
至地界如小成令團營援敵以為正兵西南出二部
蛇蟠陣東南出二部龍飛陣各屬副統節制以為奇
兵兵為八陣遊軍從後躡馬餘三正方准此例推增
損量形

四奇變例

如東北有警東北一將出四部烏翔陣屬副統領之

各至地界圍營援陣以為正兵東出二部雲垂陣北
出二部地載陣各屬副統節制以為奇兵餘三奇方
准此例推

總圖如陰陽之互藏其宅八陣分變實清濁之異其施
故天雲龍鳥四陣屬陽清而垣居東南地風虎蛇四陣
屬陰濁而垣居西北遊兵亦各以類相從進退開闔一
陰一陽不啻春秋之有分節啟閉之有顯藏然元氣
未嘗不周流統貫於其中是故大將者馭衆行師之
元氣也智慮少滯則兵形無所統攝運動失其度
外邪得以乘隙而入三軍之司命無寄寓矣可不
慎與

天覆陣

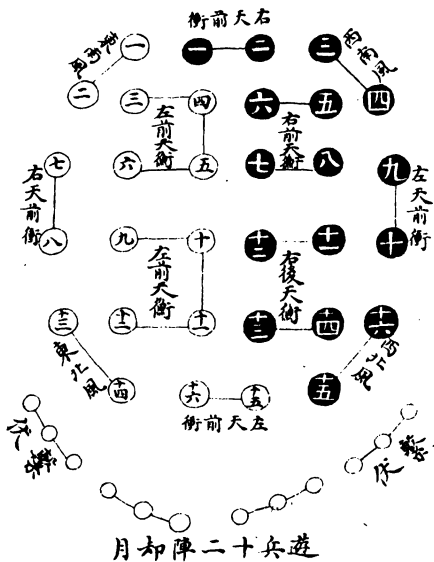

地 載 陣

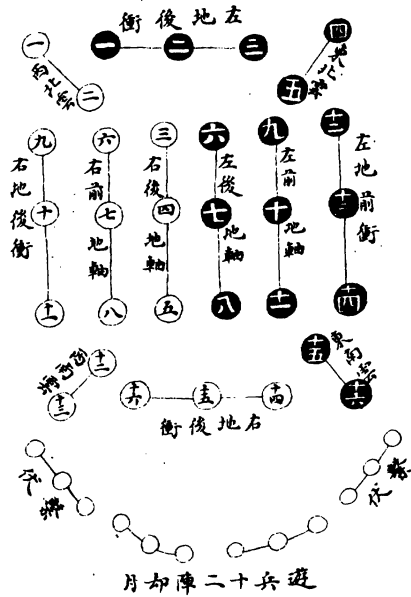

已上各陣變畢吹轉身喇叭鳴金吹打左右二哨各自八號起依次回營行歸本哨地方立定聽候播鼓下旗放礮散隊

右八陣敵法急則直衝緩則從門排擊乃一面應敵之例桓溫所謂擊首則尾應是也若夫擊尾則撥在首各隊如例編號更相疊攻所謂擊尾則首應是也至於擊腹而撥首尾各隊如例編號左右合圍三面掩擊所謂擊中則首尾皆應是也所以兵貴神速變

貴風生是以謂之率然者速然也欲其應之速然而有氣也故應速而不亂接敵而不敗至若設伏據險圍合追襲夾攻衝擊引翼遊兵乃因形制利隨勢審機故應兵為正則夾擊圍伏為奇夾擊圍伏為正則應兵為奇彼此相用循環無窮固非廢陣以失律亦無泥陣以滯形為將者誠能習演精明應變開闔互發通貫可以行師矣夫旁流曲化神明時措則存乎推轂受鉞之重臣焉大抵用兵之法攻守而已量敵

而進慮勝而會不為近功不事淺效若敵可攻則攻
雖危地絕衝冒險犯遠有所不恤也可守則守雖挫
辱百端攻撓窘迫有所不校也酌機審勢動惟厥時
非夫聰明睿智萬夫之望其孰能與於此圖說舊本
示守之義居多布陣既成不務衝擊以治待亂堅壁
而固使士卒一心敵無釁進是亦萬全禦侮之法也
然守而無攻不知守也止而不動不知其靜也前勞
後佚擊莫間遊軍無號令將安遣用觸首尾應兩廂

俱救之說何驗哉是故攻之法熟則守之義行政之
義盡則守之法明攻守兼練坐作並修所以勞佚協
軍勇怯同事上下融流聽聞不滯三軍有氣因勢受
形號令日閑攻守不亦善乎若夫將士有弓馬之修
旗軍有長操之法朝習暮練較勇計功是亦司兵柄
者之有事也

陣 蛇 山 常

揚以挑戰



揚以挑戰



中部中軍將軍金鼓及左右牙官等所居以精騎為殿

庚前曲



左部

乙部



辛後曲



前部

丁部



壬左曲



癸後曲



丙部



巳後曲



戊後曲

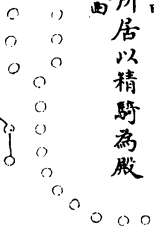

常山蛇陣又圖

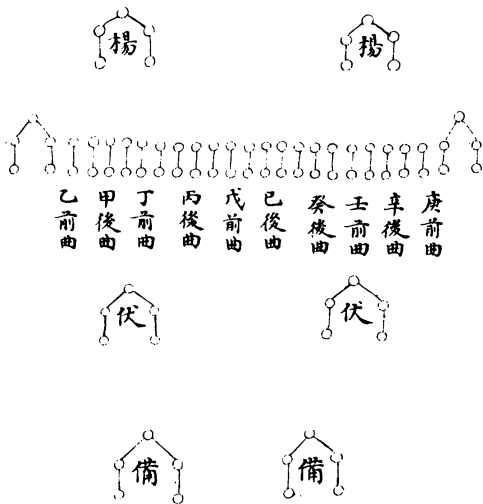

右以常山陣步卒五部凡四千人居中前後左右等
軍量山川土地之形按陣而已可以逸待勞以飽待
饑其揚奇備伏皆馬騎分而為八凡二十人逐便而
居以應權也六鼓舉龍旗則為常山矣按戰國策曰
常山蛇擊尾其首救擊首其尾救擊其中首尾皆救
此義也

李靖陣法

古今以來臨戎對敵每作四面陣周回受敵以為必

勝儻若選鋒而擊之其陣必破此非天殃將之失也
亦或作長陣或作蛇陣皆以隊伍步騎相接或被之
破一處即敗敗不全大將避潰師之罪移過於下遂
使驍勇小將無罪受誅今則畫成定制各立陣名部
曲分鬪各明奇正若失一陣則斬一將形勢既就諸
戰陣相應猶手臂相救以此攻守萬無一失然以中
軍為中黃陣次有若前衝行衝左突右擊白雲青蛇
大赤大黑推兇決勝先鋒破敵以上除中黃之外餘

十二陣以應十二辰

大黑子 大赤午 破敵丑 左突寅 青蛇卯
摧兇辰 前衝巳 先鋒未 右擊申 白雲酉
決勝戌 後衝亥

凡每八百人為一小方陣陣周圍十二隊五十人中
間二百人並騎射長槍短兵等伏在陣中隨便衝擊
其白雲青蛇大赤大黑既礙掩尾趁退每陣加騎長
槍一百人凡都計馬步軍共萬八百人成一大陣其

中三千人是騎射長槍馬軍除中黃大黑大赤白雲青蛇之外餘八陣每陣抽騎射弓弩一百人共八百人充游突軍挑戰亂兵引敵如兵少即於隊中減人兵多即於隊中加數必要存其陣隊止即為營動即為陣逢賊告急鼓聲一發陣即立成更不在勞煩指布此則應變之法出入如神攻取皆勝所向無敵其小陣皆有四頭每頭配勇將一人用戰鼓一面中兵立一大旗號凡每面如有賊來攻擊即諸陣相應欲救

南陣即南面鼓動八百人一時順日向南轉戰東西
北同此只轉步人騎兵不移每陣相去廣狹一百狀
如衝陌設詐挑戰引之令入即背他陣突出弓弩騎
射長槍左右夾擊前抄其背後掩其尾是以先為不
可勝以待敵之可勝也

九 疇 陣 圖

四

九

二

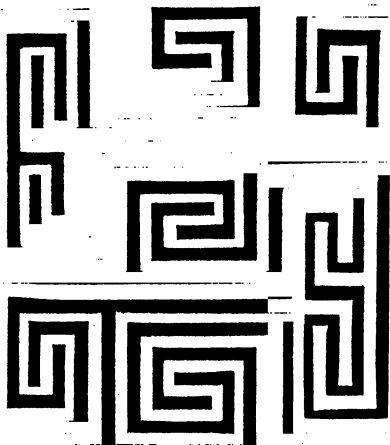

三

七

八

六

此圖得之瞿太素乃兵家約之以為出入之道者也
其次第一根諸洛書之九數從一而八由二歷三四
以至五六七八而出之於九其中蒼道委婉曲折周
旋不爽苟一紊其次則在處堵截窒塞無從而出矣
但識其門而入之也易由其道而出其門也難雖兵
家之陣圖却有不可泥其圖而輕之者况引而伸之
人心之應感天地之化生有出機焉有入機焉一本
而萬殊殊途而同歸蘊蓄中舍未易窺測咸於此乎

寓也若神明變化則存乎其人

握奇八陣九疇陣圖總論

用兵陣法肇於握奇非握奇外別有八卦九疇陣圖也兵之行止大將居中以握其樞機而兵之奇零分撥悉由大將以為之節制故握奇一也除中軍即八連中軍即九如井田區畫除中公即為八家連公田即為九區其義一而已矣真識此義凡四門六花十二二十四多寡錯綜皆不越八陣九疇之分合又孰

能越乎握竒以為之變化哉

陣法總說

昔稱善師者不陣善陣者不戰此言伐謀制變先聲
後實軍志素定奪敵人心不待旗壘之相摩兵矢
之相接而勝負之勢決於前矣其次則立部曲度權
謀先偏後伍彌縫其闕用以乘機而佐勝由中古以
來未之或改大要在士卒訓練兵械堅良號令以伸
之賞罰以督之因山川形勢講步騎雜合之要不囂

不濫按陣而居常以我逸待彼勞常以我治待彼亂
常以我近待彼遠常以我飽待彼饑故其疾如風其
徐如林不動如山難知如陰震動如雷侵掠如火此
制勝之道也法曰以正合以奇勝然則正者行陣也
奇者無方以用變也奇不得正雖銳而無恃正不得
奇雖整而無攻故必交相用而後能百戰百勝矣故
曰治衆如治寡非分數不能鬪衆如鬪寡非形名不
輯三軍之衆可使受敵而無敗非奇正不成故有天

陣地陣人陣以象三才直陣銳陣曲陣方陣圓陣以法五行其體易明其習易成從昔之成法當今之可用且古者以言不相聞故為金鼓視不相見故為旌旗金鼓旌旗所以一人之耳目耳目既一則勇者不得獨進怯者不得獨怯勇怯並用出生入死誰與我敵哉若夫鳴一鼓舉黑旗則為曲陣鳴二鼓舉赤旗則為銳陣鳴三鼓舉青旗則為直陣鳴四鼓舉白旗則為方陣鳴五鼓舉黃旗則為圓陣此應敵之畧也

凡卒一人居地廣縱各二步十人為列為隊則廣縱各二十步陣間容陣隊間容隊曲間容曲此行列之法也前禦其前後禦其後左防其左右防其右行必魚貫立必鴈行長以參短短以參長回軍轉陣以後為前以前為後進無速奔退無遽走四頭八尾觸處為首敵衝其中兩頭俱救此教習之詳也然則定兵誓衆者胡可忽而不務耶議者或曰武夫介士出於閭井非有明達之資彊敏之性而令心存進退耳聽金

鼓手知擊刺足趨坐作隨旗變陣焱馳電發俄頃之際事自繁多則心迷意倦勞而無暇安能乘便奮銳獵敵爭勝哉若但使聞鼓知進聞金知退辨旌旗之指麾習器械之便利粗知三四不必徧知亦足勒兵示法殺敵致果茲誠一端之論不為無旨然特施於忘戰之久市人之合或庶幾焉若乃提卒十萬深入賊境大軍在前堅城未下欲戰則勝負未決欲攻則利害難知非整飭車徒部分營壘或先據地之要害

或先扼敵之襟喉蛇蟠月偃中權後勁疇能收萬全
之勝哉祇如平原大野深林險道前丘後澤乘高趨
下頓兵擁衆呼吸蹙命若不素練施設散問何以處
之然後知議者之言粗而不精也或曰唐人李筌號
能言兵者其說曰兵猶水也水因地以制形兵因敵
以制勝能與敵變化而取勝者謂之神則戰陣無圖
明矣而庸將自以教習之法為戰敵之陣不亦謬歟
是大不然簽之八合八離則離而無章四奇四正則

定而不變自膠其柱而謂瑟無五音其愚而妄決矣
昔謂諸葛亮推行八陣得其新意以巴蜀弱卒數萬
東屯渭水天下震動司馬宣王以十萬之衆抗之堅
壁不敢出會亮死僅能取勝馬隆以步卒三千案八
陣圖轉戰千里破鮮卑數萬騎之衆以復涼州今謂
二人為庸將可乎謂不為戰陳之陣可乎此簽之不
足為準也今取古今陣法繪出其圖以存梗槩俾將
師度宜而行之若能沿古以便今聞一而悟十觸類

以長此又寄之明哲要之與源吳暗合為極致耳

陣法考

附

黃帝制陣法

獨孤及曰黃帝立井田之法因以制兵故其受命之始順殺氣以作兵法文昌以命將握機制勝作為陣圖夫八卦之位正則數不僭神不忒故八其陣所以定位也衡抗於外軸布於內風雲附其四維所以備物也虎張翼以進蛇向敵而螭飛龍翔鳥上下其勢

所以致用也至若疑兵以固其餘地游車以按其後
列弛張則二廣迭舉犄角則四竒皆出

孫子曰善戰者其勢險其節短勢如彊弩節如機發
紛紛紜紜閑亂而不亂也渾渾沌沌形圓而不散也
曲禮曰前朱雀而後玄武左青龍而右白虎招搖在
上急繕其怒進退有度左右有局各司其局

楚之陣名魚麗鄭之陣名鶴鵝卽物以為名其布置
之形狀殆類之歟吳起教戰之令短者持矛戟長者

持弓弩強者持旌旗勇者持金鼓弱者給廩養智者
為謀士鄉里相比什里相保一鼓整兵二鼓習陣三
鼓趨食四鼓嚴辦五鼓就行聞鼓聲合然後舉旗

唐太宗問李靖曰卿所制六花陣法出何術乎靖曰
臣本諸葛亮八陣法也大陣包小陣大營包小營隅
落鈎連曲折相對古制如此臣為圖因之故外畫之
方內環之園是成六花所號耳方生於正園生於奇
方所以矩其步園所以綴其旋是以步數定於地綴

應於天步定齊則變化不亂八陣為六武侯之舊法
焉太宗曰天地風雲龍虎鳥蛇八陣何義也靖曰傳
之者誤也古人秘藏此法故詭設八名爾陣本一也
分為八焉若天地者本乎旗號風雲者本乎蟠名龍
虎鳥蛇者本乎隊伍之別後世誤傳詭設物象何止
八而已乎太宗曰五行陣如何靖曰本因五方色立
此名方圓曲直纔實因地形使然凡軍不素習此五
者安可臨敵乎按韓擒虎每與李靖論兵輒歎曰可

與論孫吳非斯人而誰其後仕唐平蕭銑於江陵獲
輔公祐於丹陽擒頡利平吐谷渾太宗謂古韓白霍
衛無以加矣說者謂靖與太宗問對之書乃宋阮逸
假托考宋神宗命王震校正武經已有其書豈其然
哉

宋神宗曰黃帝始制八陣法敗蚩尤於涿鹿諸葛亮
造八陣圖於魚復平沙之上壘石為八行此即九軍
陣法也韓擒虎深明其法以授其甥李靖靖以時遭

久亂將帥通達其法者頗多故造六花陣以變九軍之法使世人不能曉之大抵八陣即九軍九軍者方陣也六花陣即七軍七軍者圓陣也蓋陣以圓為體方陣者內圓而外方圓陣則內外皆圓矣故以圓物驗之則方以八包一圓以六包一此九軍六花陣之大體也六軍者左右虞侯各一軍為二虞侯軍左右各二軍為四廂軍與中軍共為七軍八陣者加前後二軍共為九軍朕采古之法酌今之宜曰營曰陣本

出乎一法而已止則為營行則為陣奇正則營為正陣為奇也

按自古出師必有營有陣止而無營則無以自守行而無陣則無以制敵周禮大司馬四時之教中春振旅中秋治兵中冬大閱教以行陣之治也若夫中夏之蒐舍教以止營之法也

宋吳璘為壘陣法後張柔直之退范汝為用此法又劉信叔順昌之勝大槩亦是如此壘陣法大要在番

休遶上景泰四年兵科給事中鄭林操練團營軍士
以軒轅氏之陣教閱軍伍具繪圖以進曰臣通考五
經陣法莫有過於軒轅黃帝破蚩尤之陣夫古之蚩
尤素稱善戰者也黃帝按井田作陣法大軍歸中權
主旗鼓八節旋繞悉聽指揮若正北受敵則東北西
北二陣為奇兵張左右翼以援之若正南受敵則東
南西南二陣為奇兵張左右翼以援之其正東正西
及四隅受敵亦如之所謂常山之蛇擊其首則尾應

擊其尾則首應擊其中則首尾俱應者也古之名將
知此法者惟太公望孫武子韓信諸葛孔明李靖諸
人而已吳起以下莫能知也其名之曰天地風雲龍
虎鳥蛇八陣者則諸葛孔明也一大陣之中固有八
陣而小八陣之中亦各有八陣大陣則法伏羲八卦
小陣則法文王六十四卦所謂陣間乎陣隊間乎隊
者也若夫造遁甲有九星開八門用三奇者則自黃
帝命風后為之也蓋聖人神道設教以神其術使人

莫知其所以然也大將居以玄武之位而北嶽則常
山蛇也故曰常山蛇陣

兵不可以形求孔子則慎戰不命學軍旅露則潰陣
可限而八又次而出之旋歷以為用誰其神哉圖非
不言變化索神於可求非握非機餘竒為握竒所以
九其八者有先司而無豫設其立圖虛布全局以待
其一之相值規乎其為龍鳥皆言意也八陣圖陣列
不圖戰演法陣不能演戰又動言竒靜言正又天冒

而地顯又善為兵者不陣雖各有指亦各言其志也
乎新都魚腹任其意之所就無慮其不同

總論陣法

師曷為而有陣也師者衆也衆之所萃易於混亂而
無統將兵者無法以制之則分而不知所以合合而
不知所以分金鼓之聲旌旗之節雜陳莫辨一遇衝
擊則彼此不相顧而獸奔鳥散不可阻遏即自謀且
不暇也而暇於謀人乎哉吁此陣法之不可不講也

考之於古營陣法備於周禮而尤莫詳於握奇篇大
司馬三軍之制萬有二千五百人為一軍小司徒乃
合萬民之卒旅而用之伍兩軍師之中四奇四正而
陣法寓焉至於四時之教仲春振旅仲夏芟舍仲秋
治兵仲冬大閱又孰非使之習坐作進退之宜徐疾
疏數之節乎黃帝征蚩尤之迹遐不可稽矣而戰國
之時兵家著述謂八陣圖乃黃帝臣風后所制以取
勝於涿鹿之野者今觀握奇所載八其圖所以定位

衡抗於外軸布於內風雲附其四維所以構物而虎
踞蛇蟠飛龍翔鳥弛張犄角離合不窮竒哉圖也雖
未必出於風后之製而後之欲立營陣之法者孰能
外之乎周之文武大聖人也神武不殺其用兵宜不
必于圖矣而降崇之績鉤陳之壘且不廢焉宣王中
興亦用此以制淮夷詩人歌之曰截彼淮浦王師之
所又曰緜緜翼翼不測不克蓋美王師之無敵也漢
興去周末遠陣法猶有能通之者而其君相亦究心

武畧敷演陣法以五營士為六十四壘習之於長樂館故當時將兵諸臣俱能勒功萬里之外大振中國之威豈非陣法章明而將士有所憑藉與自後精於圖者于三國有諸葛孔明為鼎立之時魏已有天下之半孔明提孤軍出斜谷司馬懿以蓋世之英雄率步騎四十萬而不敢決戰者知其陣之不可犯也至今魚復平沙之上舊蹟不磨六十四壘播於前者八陣也二十四壘環於後如却月者遊兵也或直而方

或曲而圓出入無方變化無滯其奪造化之神機晉
桓溫見之謂為常山蛇勢蓋會之意義之表而非妄
言者矣孔明而下能通其術者於唐有李靖焉靖之
陣法雖授於韓擒虎而六花之陣方圓異其形九軍
七軍異其數矣但七軍即九軍之變六花者內外俱
圓八陣又未嘗不外方而內圓也觀其對太宗自言
臣本諸葛亮八陣法但靖以時久戰伐將帥能達是
法者頗多故更亮之制使人不能窺耳若宋蘇軾謂

司馬之法主於環曲所以固拒管子之法主於直銳所以克捷則是古法局於營守後世專於進戰二者殆不相為用矣豈所以盡圖法之妙哉夫圖以決勝則治兵者之練兵盡于圖可也而張巡之教戰惟使士知將意將識士情岳武穆之言亦曰陣而後戰兵家之常運用之妙存乎一心則二子之見有自得於陣法之外者故睢陽之守卒致江淮之保全而朱仙鎮之捷金將帥大懼且將棄城遠避焉此其故何也蓋

法寓乎機而心寄於法可相和而不可相離者養由
基以射名天下其法不盡於穀率而公輸子之巧又
未有舍繩墨而專以目中者也是故孔明李靖精於
法者兵固極天下之至安矣而機以神之又未嘗不
及天下至變張巡武穆妙於機者兵固極天下之至
變矣而法以紀之又未常不極天下之安譬之醫焉
岐黃製方者也用方治病百無不中者而庸醫用之
則反有以古方而誤人者盧醫扁鵲不用方者也膏

盲之疾一望之而可知焉故有岐黃盧扁之術則用
方可也不用方亦可也若非其人則用方不應不用
方亦不應何者方不出於心而心亦無有以神乎方
故也治兵者亦若是而已孔明李靖非所謂岐黃而
張巡武穆非所謂盧扁也不知趙括知書長平敗績
任福違制易水隲功皆往事之明鑒也歟機其可偏
廢哉

圖書編卷一百一十八

欽定四庫全書

子部
圖書編卷一百二十九

詳校官中書臣孫衡

主事臣祁韻士履勛

總校官進士臣朱鈞

校對官編修臣秦瀛

勝錄監生臣鄭自彬

繪圖監生臣董椿

欽定四庫全書

圖書編卷一百十九

明 章潢 撰

營法總叙

軍制曰止則為營行則為陣言營陣同制也法云陣中容陣謂隊伍布列有廣狹之制欲其回轉離合無相奪倫營中有營謂部分次序有疏密之法欲其左右救援不相奸亂卒有外寇侵軼皆堅整全備莫得而

動也苟非規模素定其孰能與於此乎故司馬宣王
觀武侯營壘處所而歎曰天下奇才美其法製精妙
也昔衛青出塞以武剛自環

蓋今之車營也

充國屯田則校

聯不絕

今之木柵營也

其來尚矣

凡大將出戰且約授兵二萬人即分為七軍如或少

臨時更定

大率十分之中以三分為奇兵

中軍四千人內取戰兵二

千八百人

五十人為一隊

計五十六隊戰兵為弩手四百人

弓手四百人馬軍一千人跳盪五百人 奇兵五百

人 左右虞候各一軍每軍各二千八百人內各取

戰兵一千九百人

共計七十六隊

戰兵內每軍弩手三百人

弓手三百人馬軍五百人跳盪四百人奇兵四百人

左右兩廂各二軍每軍各二千六百人內各取戰兵

一千八百五十人

共計一百四十八隊

弩手二百五十人弓手

三百人馬軍五百人跳盪四百人奇兵四百人

凡馬步軍通總計

當萬四千人共二百八十隊當戰餘六千人守輜重

下營之時以四千人為中營在中心左右虞侯左右
廂四軍共六總管各千人為營六面援中軍六總管
下各更有兩小管每隊幕五口若在賊境地狹則四
步下幕若地土寬廣不在賊境則五步下幕凡五十
人為一隊合五隊為一大隊每軍大將一人副二人
纛六口門旗二口色紅五方旗五口各隨其方色大
將軍中營建纛五旗亦於纛後隨方建之凡置營先
計人數列營幾重配地多少隨師衆寡一人一步使

隊間容隊寧使剩隊下得少隊已住便定不得移易
若有緊急隨方捍禦

欽定四庫全書

卷一百十九

方營

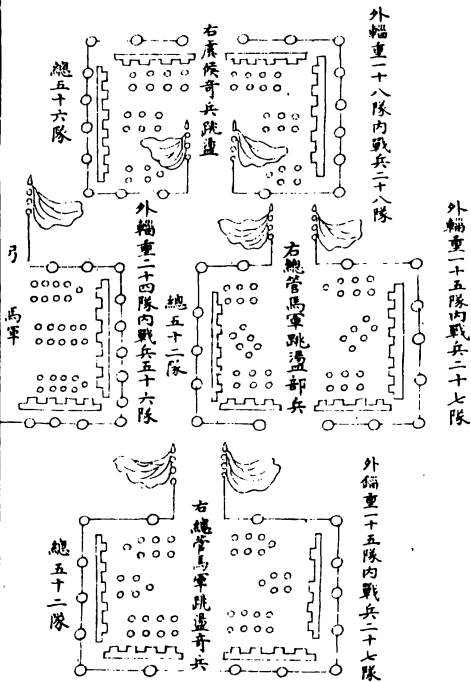

之圖

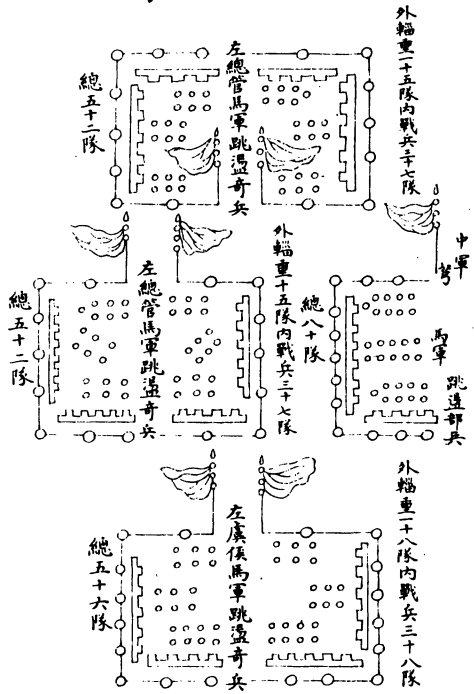

方營法

凡軍逢平原廣澤無險可恃即作方營兵既有二萬人已分為七軍中軍四千人左右四軍各二千六百人虞候兩軍各二千八百人左右軍及兩虞候軍別三營六軍都當十八營中軍立一大營如其不在賊境田土寬平每營中當使容一營如狹則不得使容一營中軍在中央六軍總管在四畔象六出之花及軍出之日虞候引其前營在中央後廂向南左軍虞候

押後在中央後左廂近北結角兩軍虞候相當伏同
日月若左虞候前即虞候在後諸軍並卻轉其左右
兩廂營在四面各令依本營卓幕得相統攝急緩須
救援若欲得放馬其外營幕即狹長布列務取營裏
面寬廣不使街巷窄狹營外仍置拓隊効此

月 偃

次定日軍

國書編

六

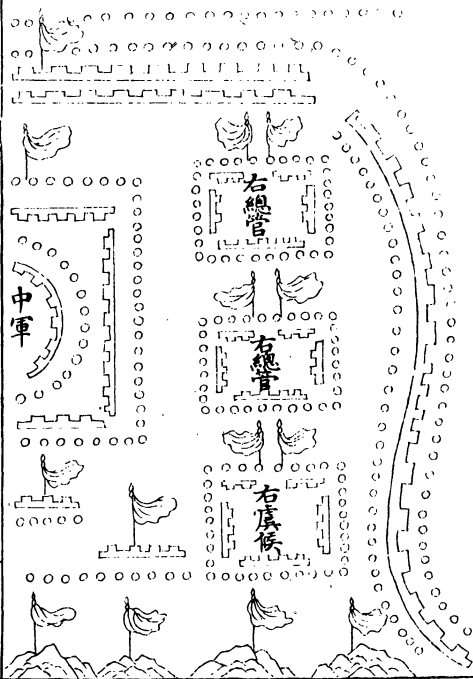

營

圖

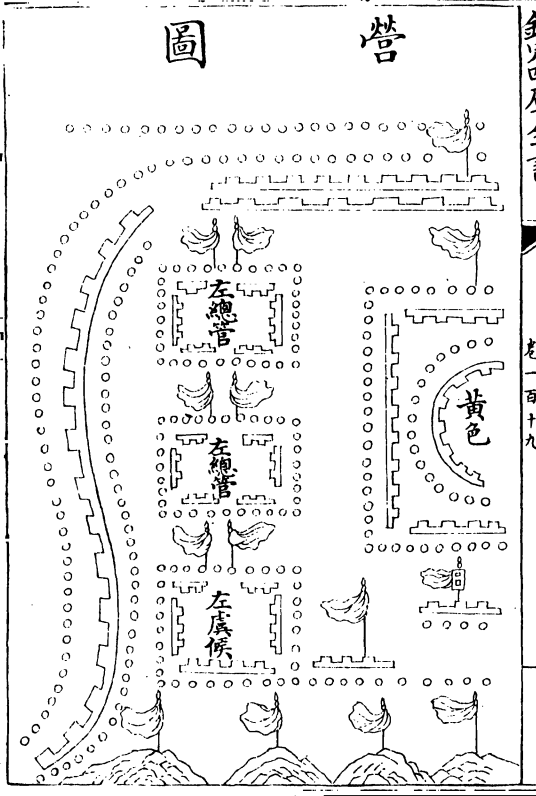

月營法

凡地帶半險須作月營其營軍列面平背險而兩翅向險如月初生每營相去踈密又及置隊伍準前方營法其門則臨時計之至若兵馬多少幕次所設此大約也如有緊急牧畜並於營後安置

一說安營之法與圓陣相侔每一大營有四十子營營各四十幕為一部其一子營皆空其內入開三徑十二旗十六鼓左矛右戟前盾後弩旗鼓中央大將

之所餘法同上

裴緒營法

凡兵師之營擬於城郭宮室必須牢固不可得而犯亂也其古法多依九宮六甲太乙天門地戶之法皆為疑惑不便於事今則但取山川地形利便水草隨其險易為防禦平則列圍水則圓開山路則盤回川流則屈曲務於敵時便用耳

束伍編陣叙

夫營陣之法全在編派伍什隊哨之際計算之定若無與於行陣然伍什隊哨之法則或為八陣或九軍七軍十二軍古人各色陣法皆在於編戶時已定一加旌旗立表則雖猷敵之夫十萬之衆一鼓而就列者人見其教成之易而知其功出於編伍者鮮矣故營陣以伍法隊哨為者乃以束伍冠之庶使知次第也今法長牌一面狼筈二把長鎗四枝短兵二件火兵一名為一隊方而為九直之為伍分而為三才為

五花四隊為一哨虛其中哨長居之四隊為一哨虛
其中鳥銃火器哨官居之每前後左右四哨為一總
把總居之設與五方旗一付高招一付巡視旗四件
掌號一名金鼓十二名銃手另聚為伍庶便裝藥點
放無他失而鳥銃則是單人自放也

駕 鴛 陣

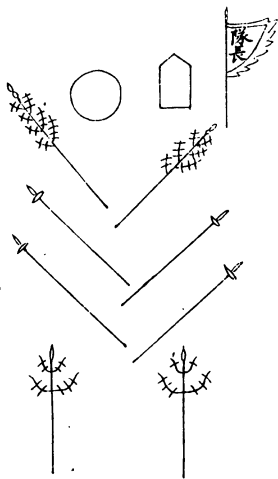

圖伍二變分右左陣鴛鴦

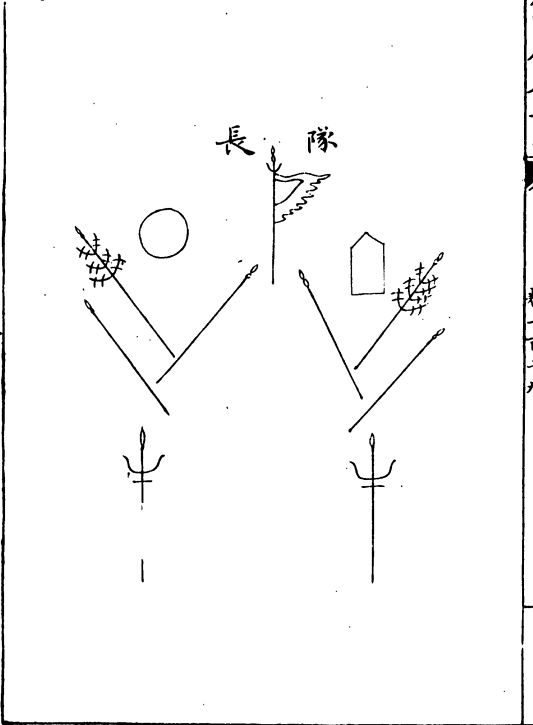

二 伍 各 變

原右一伍變

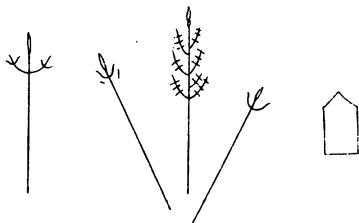

小三才陣圖

原左一伍變

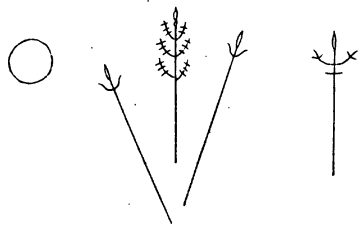

駕 鴛 陣 變 三 才 陣 圖

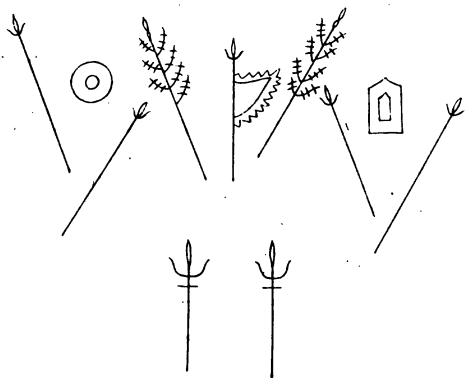

鴛鴦陣乃殺賊必勝屢效者此是緊要東伍第一戰
法宜遵式以二牌平列狼箭各跟一牌以防拿牌人
後身長鎗每二枝各分管一牌一筧短兵防長鎗進
的老了即便殺上伍長執挨牌在前餘兵照鴛鴦陣
緊隨牌後其挨牌手低頭執牌前進如已聞鼓聲而
遲疑不進即以軍法斬首其餘兵仗牌刀遮抵於後
緊隨牌進交鋒筧以救牌長鎗救筧短兵救長鎗牌
手陣亡伍下兵通斬要依此法無不勝矣

鳥銃遇賊不許早放不許一遍盡放每賊至近銃衰
不及徃徃誤事今後遇賊至百步內聽吹竹筒響在
兵前擺開每一哨前擺一隊聽本營放銃一箇纔許
放鳥銃凡弩手射手候鳥銃打放將完賊至六十步
內起火放纔許繼銃後射箭無令不許擅發夫倭性
疑疑則遲兵臨之時我若進而有制彼若先不預聞
便不就合我得易於分布余數年百戰但見諸賊據
高臨險坐待我師只至日暮乘我情氣衝出或於收

兵錯雜乘而追之又能用乘銳氣盛以初鋒且其盈
上飾以金銀牛角之狀五色長線類如神鬼以駭士
氣多執明鏡善磨刀鎗日中閃閃以奪士目故我兵
持久便為所怯余所著操練圖令內切切分詳退兵
之法諄諄面諭鴛鴦陣勢速戰之條者良以此也若
夫北方原曠地形既殊鐵馬動以數萬衆寡亦異馳
如風雨進不能止豈可以此用之耶或曰必如何而
可曰北方之事須革車三千練驥萬餘甲兵數萬必

興十萬之師用衛公之法而不泥其跡乃可收功尺
寸出萬千里

水操擺船式

夫擺船之說大端海濤洶湧港有灣曲闊狹或當風
隱風不同隨港形淺深難拘一定之勢此言處寬迴
水善之形耳設使狹如羊腸則又當單隻一字順下
不可拘以方也

水操擺船式圖

營前

軍中

營後



分關二營擺圖

左前右
哨營哨



一 營 擺 船 圖

左
哨

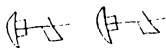

右
哨



福船說

夫福船高大如城非人力可驅全仗風勢倭舟自來
矮小如我之小滄船故福船乘風下壓如車碾螳螂
鬪船力而不鬪人力是以每每取勝設使賊船亦如
我福船大則吾未見有必濟之策也且吃水一丈三
尺惟利大洋不然多膠於淺無風不可使是以賊舟
一入裏海沿淺而行則福舟為無用矣故又有海滄
之說

海滄說

夫海滄稍小福船耳吃水七八尺風小亦可動但其力功皆非福船比設賊大而相並我舟非人力十分膽勇死鬪不可勝之然二項船皆只可犁沉賊舟而不能撈取首級故又有蒼船之設

蒼船說

一名艫船又蒼之大者

夫蒼船最小舊時太平縣地方捕魚者多用之海洋中遇賊戰勝遂以著名殊不知彼時各漁人為命負

極之勢亦由賊入我地是也今應官役便知愛命然此船水面上高不過五尺加以木料棚架亦不過五尺賊舟與之相等既勢均不能衝犁若使徑逼賊舟兩艘相聯以短兵鬪力我兵決非長策多見誤事但遇賊舟甚小一入裏海非我大福海滄不能入必用滄船以追之此船吃水六七尺與賊舟等耳其撈取首級水潮中可以搖馳而快便者三者之中又此為利近改制為艫艫比蒼船稍大比海滄更小而無立

壁最得中制遇倭船或小或少皆可施功但水兵人
技皆次於陸兵設使將水兵教練遴選亦如陸兵然
後登之舟中則比陸戰加一舟險其功倍於陸兵
必矣司寄者何憚而不為此之勉哉

三船利鈍總說

大端天若風動勢順滄不如福蒼不如滄若風小勢
逆則福不如滄滄不如蒼其開浪網船之類皆可備
哨探而不戰者開浪以其頭尖故名吃水三四尺四

槳一櫓其形如飛內可容三五十人不拘風潮順逆者又不如八槳船左右十六槳後一櫓更為飛迅但坐卧處不冠冕耳網船形似織梭內用二人前後用二人以罩罩之風浪大又可拖之塗上不至於覆吃水七八寸耳此可走報或用之裏港窄河動以百數每隻內烏銃二三人蜂集蟻附沿淺沿塗而打之甚妙如賊追逼就可棄走一舟不過一金之費耳

相寇情

小舟數往來者謀議也遲而審顧者疑我也欲進而復退者探我也既退而卒進者襲我也鼓噪而矢石不下者兵器少也卻而顧者欲復來也先急而後緩者整備也促鼓而不戰者懼我也泊而揚帆者欲出不意也既退而不速者謀也夜火明而呼噪者恐我襲彼也擲纜而即起者欲擇其利也火數明而無聲者備器也夜泊而趨於涯澗者鄉導欲往也促纜而不呼者急欲逃也促纜及流懸燈於塗者夜逸而潰

也久而不動者偶人也鼓而無韻者偽響也近岸連村而不登劫者怯也不久困請和投降者詐也

舟師總論

夫舟師之用多在江海而不可過大如漢人之樓船
晉人之巨舟所費不貲且轉動為難宜求古擊竿橫
海之制如閩廣所置者所謂百僚之名不必盡拘可
也且今沿海衛所四十有一戰船之設百二十九即備
倭船四時分哨上下番休亦足稱有備然論者以為

歲歲督造而無一日之用亦或積朽費缺舟中器具
負亦腐敗而軍士頗不素練則當事者亦宜為之規
畫矣

破敵衝車圖

大伏郎機

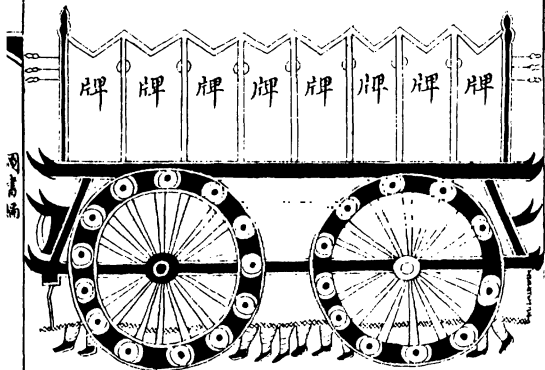

車上懸簾圖

簾以絮被為
之三一在上
三二在下

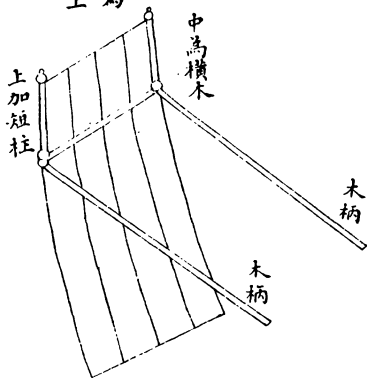

伏郎機車圖

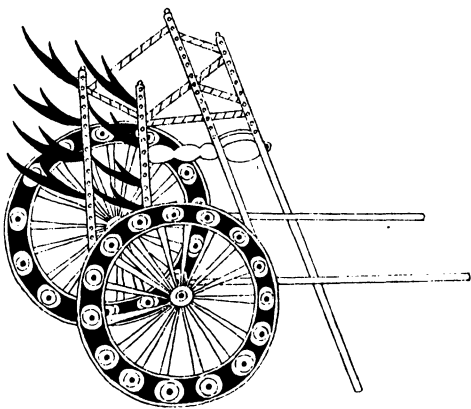

埋 伏 銃 圖

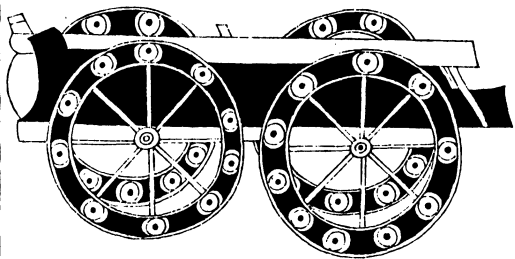

威遠神銃之圖

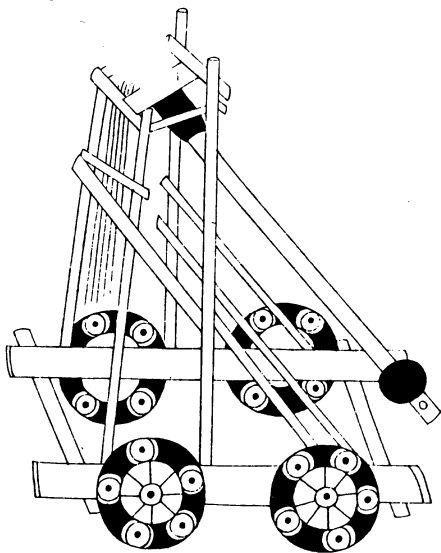

車制考

詩秦風小戎章曰小戎伐收五檠梁輻游環脅驅陰
鞞塗續文茵暢轂駕我騏驎

小雅采薇章曰彼爾維何維常之華彼路斯何君子
之車戎車既駕四牡業業豈敢定居一月三捷駕彼
四牡四牡騤騤君子所依小人所腓四牡翼翼象弭
魚服豈不日戒玁狁孔棘

出車章曰王命南仲往城於方出車彭彭旗旒央央

天子命我城彼朔方赫赫南仲獫狁於襄

六月章曰獫狁匪茹整居焦穫侵鎬及方至於涇陽
織文鳥章白旆央央元戎十乘以先啟行戎車既安
如輕如軒四牡既佶既佶且閑薄伐獫狁至於太原
文武吉甫萬邦為憲

采芑章曰蠢爾蠻荆大邦為讐方叔元老克壯其猷
方叔率止執訊獲醜戎車嘽嘽嘽嘽嘽嘽如霆如雷
顯允方叔征伐獫狁蠻荆來威

左傳北戎侵鄭鄭伯禦之患戎師曰彼徒我車懼其
侵軼我也公子突曰使勇而無剛者嘗寇而速去之
君為三覆以待之戎輕而不整貪而無親勝不相
讓敗不相救先者見獲必務進進而遇覆必連奔
後者不救則無繼矣乃可以逞從之戎人之前遇
覆者奔祝聃逐之衷戎師

衷戎師謂戎師
在三伏之中也前後

擊之盡殪戎師大奔

陳祥道曰古者之用兵也險野人為主易野車為

主則險野非不用車而主於人易野非不用人而
主於車車之於戰動則足以衝突止則足以營衛
將帥有所庇兵械衣裘有所齎詩曰君子所依
小人所腓

晉中行穆子敗無終及羣狄於太原將戰魏舒曰彼
徒我車所遇又阨請皆卒乃毀車以為行荀吳之嬖
人不肯即卒斬以徇為五陳以相離兩於前伍於後
專為右角參為左角偏為前拒以誘之翟人笑之未

陳而薄之大敗之

荀吳用車法雖舍車而法在其中

馬端臨曰兵雖曰凶器然古之以車戰其坐作進退整暇有法未嘗揜人之不備而以竒取勝也故韓厥遇齊侯則捧觴加璧卻至之遇楚子則免胄趨風可以死則為于擘之請矢可以無死則為庾公之扣輪所謂殺人之中又有禮焉至狄戎之侵中國則雲合鳥散輕進易退於是乎車之雍容不足以當徒之慄疾遂至舍車而用徒然彼長於徒我長於車捨吾

之長技而與之搏是以兵與敵也故必設覆以誘之
未陳而薄之然後可以取勝而車戰之法廢矣秦漢
以後戰勝攻取者大槩皆如鄭之禦戎晉之敗狄耳
何嘗有堂堂正正之舉乎

晉馬隆擊鮮卑以山陝隘乃作偏箱車地廣則為鹿
角車營路陝則為木屋施於車上轉戰而前行千餘
里殺傷甚衆遂平涼州

李靖曰偏箱鹿角之兵大要一則治力一則前拒一

則東部伍三者迭相為用斯馬隆得古法詳矣按今
海北地所造小車獨輪無箱若因其制而改為戰車
一可以戰二可以前拒三可以為營四可以衝突五
可以載軍裝六可以昇病卒且其費不多千錢以下
可具一車中途有損不用匠而可脩

宋真宗時吳淑上疏請復古車戰之法謂夫當契丹
之戰陣禦突騎之輕慄而可無蔽護哉夫人之被甲
鎧所以蔽護其身也而戰之用車亦一陣之甲鎧也

夫鱗甲之蟲肌肉在內鱗介在外而用車以戰亦一陣之鱗介也故賊至則斂兵附車以拒之賊退則乘勝出兵以擊之用奇掩襲見可以進故出藉此為所歸之地入則以此為所居之宅故心有所依據不懼敵騎之陵突也

按淑之車制取常用車接其行輓駕以牛布為方陣此但可用之平地而施於險阻未易行也其後至和中有郭固車戰法嘉祐中有章洵陳腳兵車

治平中有黃懷信萬全車後李綱又上車制圖王大智造霆電擊車然卒不見用用者亦未聞戰勝之效有則史書之矣今日之邊皆臨崇山峻嶺浮沙磧石其車之大者不可也惟魏勝創為如意車每車二人推輟行則載輜重器甲止則為營掛搭如城壘人馬不能近遇敵又可以禦箭鏃列陣則如意車在外以旗蔽障弩車當陣門砲車在陣中李賢上禦戎疏畧曰臣觀今日之拒馬木止能拒馬

不能避箭挨牌止能避箭不能拒馬惟有所謂戰車者既能避箭又能拒馬蓋此車即漢時衛青武剛車之類青擊匈奴深入寇內地見單于兵陣必以武剛車自環為管兵法謂是車中有蓋為先驅焉臣謂武剛車徒能避其弓馬自今之戰車不但能避弓馬又有取勝之道取勝者何火鎗是也論中國之長技無出於火鎗前代未嘗有也若用得其法彼之弓馬弗能當也近來不能出此取勝者非火鎗之過用之

者不得其法耳且使火鎗者須要遮其身以壯其膽
然後發而有所中不然則畏其箭來傷已手足失措
雖能發鎗不暇取中臣觀車制四圍箱板內藏其人
下留銃眼上門上牕長一丈五尺高六尺五寸前後
左右橫排鎗頭每車前後占地五尺若用車一千輛
一面二十五輛約長四里四面共十六餘里欲行則
行欲止則止謂之有腳之城內藏軍馬糧草輜重以
此禦敵使馬不能衝陣箭不得傷人彼若近前火炮

齊發奇兵既出彼若遠避我勢自張我威益振况此時大同宣府遼東一帶軍民不敢出城耕作城外之地俱是敵人馳騁之所若此等邊俱是用此車遣將出師可以橫行於沙漠可以深入其巢穴不但用之退敵驅之出境使我軍民得以耕作管其衣食所謂其策莫善於此

余子俊上言邊務曰自古命將出師誅暴禁亂見可而進知難而退進退之間非車不可臣奉命以來熟

看大同地方山川平曠宣府地方一半相等門庭寇
至車戰為宜今為軍之計大率以萬人為一軍戰車
五百餘輛用兵軍十人駕拽行則繼以為陣止則橫
以為營車空缺去處用鹿角柞補塞凡戰士器械不
勞馬馱乾糧不煩自齎若使賊人合眾對壘彼用弓
矢止有百步技能我用鎗炮動以三四百步威勢如
相持過久彼將分散搶掠我則出兵或首遏其驕橫
或尾擊其惰歸前項車營取便策應運有足之城策

不飼之馬此意萬年守邊簡易之法也

夫兵戰用車其來尚矣然古今異人古兵車之制不可復矣今當師其意不師其制其必斟酌損益今民間獨輪小車而用之乎蓋大車難行而小車易運大車之造費多而小車費省大車用騾畜費芻而小車一二人可推挽大車重滯難於前卻而小車開合周旋易為布陣大車遇險阻溝塍難踰而小車遇險即可昇以度是故今欲車戰酌用小車便矣宋李綱論

用兵謂步不足以勝騎而騎不足以勝車吳淑請復
車戰之法謂契丹所長者騎兵苟非車以制之則何
以禦其奔突我戰之用車一陣之鎧甲也故可為行
止為營陣賊至則斂兵附車以拒之賊退則乘勝出
兵以擊之出則藉此為所歸之地入則以此為所居
之宅故人心有依不懼鐵騎之陵突也二子所言其
達車戰之利乎自漢以下徭邊禦狄用車者不一而
足衛青之擊匈奴以武剛車自環為營光武造戰車

上作樓櫓置塞上以拒匈奴隋禦突厥皆戎車步騎
相參與鹿角為方陣哥舒翰節度隴右嘗造戰車以
收黃河九曲是數者皆知車戰之利而用之也不特
此也馬隆擊鮮卑作偏箱車為木屋施於車上轉戰
千餘里殺傷甚衆遂平涼州劉裕伐秦為魏軍所遏
命將軍朱超石等以車七百乘渡河北岸為却月陣
以大弩及稍千餘禦之魏師奔潰後魏攻鍾離梁武
帝遣豫州刺史韋叡救之魏將軍楊大眼勇冠三軍

將萬餘騎來戰所向皆靡叡結車為陣以強弩三千
一時俱發殺傷甚眾矢貫大眼右臂大眼退走唐馬
燧鎮河東戰車冒以狻猊行以載兵止則為陣遇險
以過奔衝討田悅大破之前代名將用車取勝往往
如此況於今日如何不可行之有若夫戰車制度則
往籍所載不一今姑舉其可行者著之宋魏勝嘗創
為如意戰車弩車砲車矣近日何燕泉餘冬歲序錄
載今寧夏戰車之制矣大明會典雙槐日抄皆嘗錄

及當時戰車矣丘文莊亦嘗言小車之制於大學衍義補尤詳可考而近日邊城亦嘗言輕車之利矣今誠欲舉行但考三者斟酌行之斯善矣抑守邊用車尤有說焉亦時焉而已蓋承平之勢與開國創業時勢霄壤不侔開國利於戰承平利於守開國之初乘百勝之餘威士馬精強將臣彪武有不戰戰必勝斯時也車固為贅也不必用也若夫承平恬熙之餘百不如前強寇內侵非守何以為策非車何以為守不

暇遠引即以我國朝言之國初兵勢視今日何如也
高皇帝命將四征而漠南肅清文皇親駕六征而寇
跡遠遁無怒臂當轍請降恐後斯時也守在四夷邊
雖不備可無警也而何談於車後來則有不然者正
統己巳之役王師二十萬騎覆於土木近日邊臣搜
套亦以數萬騎敗於花馬池是皆不知承平時勢之
宜戰不知禦狄之宜車而不宜騎以我所短角彼所
長一敗塗地無惑也使二役也有車為拒長短兵夾

衛之彼馬豈能近驅車以衝之彼馬將退走豈有此
禍哉悲夫一時謀臣不知出此也愚備徵今古而灼
知車戰為守邊禦狄之長策不容於已故首陳
之

用車總論

兵法曰用車之法五車有一長十車有一吏五十車
有一卒百車有一將易戰之法五車為列前後相去
四十步左右十步隊間六十步險戰之法車必循道

十車為一聚二十車為一屯前後相去二十步左右
六步隊間三十六步五車一長縱橫相去一里易戰
之法一車當步卒八十人八十人當一車一車當十
騎十騎當一車車騎者軍之武兵也故十乘敗千
人百乘敗萬人用車之道陰濕則停陽燥則起貴高
賤下馳其要害逐其糧草若進若止必從其道敵人
若起必逐其跡其士須選少壯強健走追奔馬及馳
而乘之則前後左右上下周旋能縛束車旗力可引

其八石能射前後左右便習者名武車之士養之不可不厚也然用車之道死地有十勝勢有八不可不審察也可往而無以還者車之死地越絕險阻乘敵遠行者車之竭地前易後險者車之困地陷之阻險出而無以返者車之絕地圯下漸澤黑土粘埴者車之勞地左險右易上陵仰跋者車之逆地殷草橫敵犯歷深澤者車之拂地車少地易與步不敵者車之敵地後有溝瀆左有深水右有深塹者車之壞地日

夜霖雨旬日不止道潰地陷前不能進後不能解車
之陷地此十者車之死地也拙將之所以見擒明將
之所以見避凡以車陷敵者敵之前後行陣未定或
坐或起即陷之陣堅不固士卒前後相顧即陷之前
往而疑後恐而怯即陷之三軍卒驚皆薄而起即陷
之戰於易地暮不能解即陷之遠行而暮舍三軍恐
懼即陷之此八者車之勝勢也將明於十害八勝敵
莫之禦也至若敵騎慄輕以安車制之適當其理河

朔坦平以車騎行之正得其便前賢著說皆可推用
故謂以車禦侮以騎逐利行有所恃止有所息居則
不可犯動則不可失機此用車之利也

臨陣輕車制度

此車面濶三尺單輪前昂後低兩傍各設枝柱一根
活眼可以上下車後長拖兩脚行則持之止則拄之
中置方箱可藏二人以放鳥銃車前橫木開孔以閣
鳥銃三箇內又一橫木閣鳥柄令銃可上下左右也

前用竹皮夾紙綿為牌四面安置木架之上其隙處
開三孔以放鳥銃一人安樂彼此迭為之車前兩旁
各沖出三尺鐵鎗二根前稍出橫置二木安一上一
下各懸夾綿方帳一面打濕垂幃用避箭砲其上帳
用繩索牽扯則開起放砲下扯則放遮避砲此車務
要輕便兩人可擡而行出則為陣止則為營是也立
營時車兩旁地夾一千里城牀子弩將軍砲牌卒長
鎗各二周圍排定真如鐵壁銅牆可橫行匈奴安營

衝鋒百戰百勝之具

奇門遁甲總叙

昔大撓造甲子而天地之數管是矣風后復演為遁
甲其法幽深隱秘未易窺測故謂之為遁歟大約以
六甲儀為直符以二十四氣為式局而六戊之下貴
神攸處然總之以乾坤坎離震巽艮兌八卦以一節
二氣分之八節各起主卦冬至後陽遁順數自一至
九夏至後陰遁逆數自九至一冬至後順布六儀逆

布三奇夏至後順布三奇逆布六儀所謂六儀者即
六甲也三奇者乙丙丁也如六甲為直符直事乙為
日奇丙為月奇丁為星奇戊巳庚辛壬癸為儀也常
以直事加時宮即知開休生三門所臨又以直符加
時於天上三奇與開休生三門合則吉無不利九宮
即九星也蓋天有九星以鎮九宮地有九州以應九
土取諸洛龜戴九履一左三右七二四為肩六八為
足五居中宮之儀也是遁甲法不過乘天之日時擇

地之方向使人皆知趨吉避凶云耳豈行軍避敵伏
匿逃形之怪術哉

奇門總圖

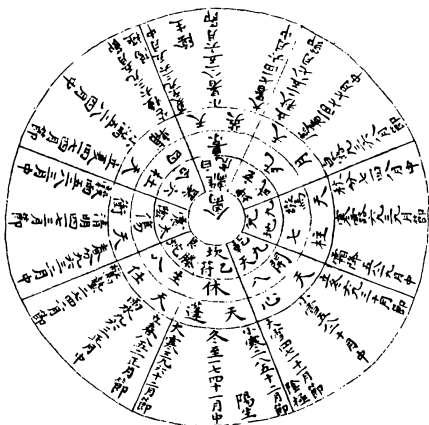

陽順儀

陰逆儀

甲子	戊一	甲子	戊一
甲戌	己二	甲戌	己九
甲申	庚三	甲申	庚八
甲午	辛四	甲午	辛七
甲辰	壬五	甲辰	壬六
甲寅	癸六	甲寅	癸五
丁奇	七	乙奇	四
丙奇	八	丙奇	三
乙奇	九	丁奇	二

--	--	--	--	--	--	--	--	--

奇門布局法

遁甲之法三重象三才上層象天列九星中層象人
開八門下層象地定八卦九宮天蓬及休門與坎相
對三才定位也乙丙丁三奇也乙為日奇丙為月奇
丁為星奇戊己庚辛壬癸六儀也而甲常同六戊甲
戌常六己甲申相同六甲二辛甲辰壬申寅癸甲雖
不用而六甲為天之貴神常隱於六儀之下為直符
其發用實在此故謂之遁此大衍虛一太玄虛三之

義也蓬任衝府輔英芮柱心禽九星也迺直符休生傷杜景死驚開八門也通為直使二十四氣直於八卦坎則冬至小寒大寒艮則立春雨水驚蟄震則春分清明穀雨巽則立夏小滿芒種離則夏至小暑大暑坤則立秋處暑白露兌則秋分寒露霜降乾則立冬小雪大雪四時分至及四立為八節得八卦正氣故各為初直二氣從之以分天地人元又間六宮而行各為中下元也冬至十二氣為陽遁皆順行夏至

後十二氣為陰遁逆行二遁各占卦四為節中之氣
各六諸氣一周八卦歲事備矣此以月取之也五日
一候故遁法過甲巳易日局蓋自甲子至戊辰五日
六十時足為上局巳巳至癸酉五日六十時足為中
局甲戌至戊寅又五日六十時足為下局三局三才
之道也餘如之由是甲巳加四仲皆為上加四孟皆
為中加四季皆為下三局定而六十甲子畢矣上局
則起本氣之上元中局則起下易之法也故凡日雖

以氣候相推至三元先後不同而三元始終日有多
少在經有折局之法因日定局因局起元終不可易
此以日取之也凡選日時先分二遁次定三局方起
三元蓋先看其日在何節氣內合為其遁次看其日
在何甲巳下合為某局於是一本局起遁冬至後為
陰遁則遁逆六儀順布三奇本法自甲至癸十干常
以序行如局逆順並先布三奇後六儀今皆反之因
指六甲為六儀而布局及布三奇並以乙丙丁為序皆

捷法也布五奇理於二宮此土長生於申之說也九
宮已布滿則點出其時旬頭之甲在何宮以為直符
以其門為直使然後以加臨法用之尋本時枝落處
加以直符加臨已乃視其時課大綱吉與凶所作之
方得不得休開生三門并天上三奇必其時課吉又
得門奇不可用事此三開即北方三白也其所選時
每月先取四大時用之諸法已通必於此得吉縱遇
太歲金神等殺亦無害凡行方者尤宜用此已有諸

門可止所向若為陰陽二寄家以其宮為山或為其
坐向而選之但於符應經不可不詳察也夫遁甲
一為課四千三百二十古人約為千八十局後修為
七十二局最後撮為圖局十有八可為要矣然為局
尚多莫若止一局用盤子為簡徑若又嫌盤子多事
則惟上指為妙

冬至用陽遁順行九宮夏至後用陰遁逆行九宮總
只是從天道也天道日也

圖書編卷一百十九